

03845 DB212F 2X12P/FMD

Verteilerkasten der DB-Serie

5905339038456

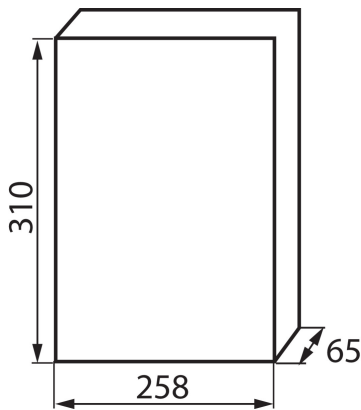

ALLGEMEINE DATEN:

Farbe: weiß / grau

Türfarbe: grau

Einbauort: Wandeinbau

TECHNISCHE DATEN:

Nennspannung [V]: 230/400 AC

Bemessungsstrom [A]: 63

Nennfrequenz [Hz]: 50

Schutzklasse gegen elektrischen Schlag: II

Material: Kunststoff

Anzahl der Module: 2x12P

Temperaturbeständigkeit [°C]: 650

IK-Klasse (Stoßfestigkeit): 06

IP-Klasse (Schutzart): 40

Anzahl der Reihen : 2

LOGISTIKDATEN:

Maßeinheit: Stück

Verpackungsart: 10

Stückzahl in Zwischenverpackung: 1

Stückzahl in Großverpackung: 10

Netto-Einzelgewicht [g]: 1140

Grammatur [g]: 1450

Länge der Einzelverpackung [cm]: 35.5

Breite der Einzelverpackung [cm]: 30.5

Höhe der Einzelverpackung [cm]: 10.5

Kartongewicht [kg]: 14.5

Kartonbreite [cm]: 37

Kartonhöhe [cm]: 64

Kartonlänge [cm]: 54

Kartonvolumen [m³]: 0.127872