

Downlight

5905339272157

IP  
44/20

EA  
SY  
insta  
lation



Kanlux KATRO V2LED ist eine neue Version der KATRO N LED-Leuchten - der beliebten quadratischen Downlights für den Innenbereich. Sie verbinden ästhetisches Design mit LED-Technik. Die hohe Schutzart IP44 verhindert das Eindringen von Wasser und Staub in die Leuchte.

### ALLGEMEINE DATEN:

**Farbe:** Nickel satiniert

**Einbauort:** Deckeneinbau

**Anwendungsbereich:** innerhalb

**Min.Installationsabstand zum beleuchteten Objekt:** 0,5m

**Möglichkeit des Betriebes mit einem Dimmer:** nein

**Darf nicht mit wärmeisolierendem Material abgedeckt werden.:** ja

**Länge [mm]:** 225

**Breite [mm]:** 225

**Höhe (mm):** 20

**Montagebohrung [mm]:** 208x208

**Leitungslänge [m]:** 0.05

**Integrierte LED-Lichtquelle:** ja

### TECHNISCHE DATEN:

**Nennspannung [V]:** 220-240 AC

**Nennfrequenz [Hz]:** 50

**Maximale Leistung [W]:** 18

**Schutzklasse gegen elektrischen Schlag:** II

**Abdeckungsmaterial:** : Kunststoff

**Dioden Typ:** LED SMD

**Lichtstrom [lm]:** 1250

**Farbtemperatur:** weiß

**Ähnliche Farbtemperatur [K]:** 4000

**Farbkonsistenz in MacAdam-Ellipsen:** ≤6

**Farbwiedergabeindex:** ≥80

**Lebensdauer [h]:** 15000

**Anzahl der Schalt-Zyklen:** ≥20000

**Abstrahlwinkel [°]:** 110

**Lichtausbeute (lm/W):** 69

**Umgebungstemperaturbereich [°C]:** 5÷25

**Gehäusematerial:** Aluminiumlegierung

**Reflektormaterial:** 0.75

**Anschlussart:** freie Leitungsenden

**Leitungsdurchmesser [mm<sup>2</sup>]:** 0.75

**Aufwärmzeit der Lampe [s]:** ≤1

**Lampenzündzeit [s]:** ≤0,5

**IP-Klasse (Schutzart):** 44/20

### Downlight

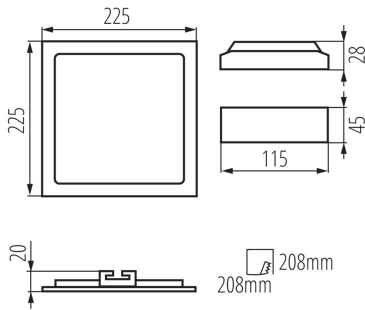

### LOGISTIKDATEN:

**Maßeinheit:** Stück

**Verpackungsart:** 20

**Stückzahl in Zwischenverpackung:** 1

**Stückzahl in Großverpackung:** 20

**Netto-Einzelgewicht [g]:** 540

**Grammatur [g]:** 661

**Länge der Einzelverpackung [cm]:** 18.5

**Breite der Einzelverpackung [cm]:** 3

**Höhe der Einzelverpackung [cm]:** 22

**Kartongewicht [kg]:** 13.22

**Kartonbreite [cm]:** 33.5

**Kartonhöhe [cm]:** 29

**Kartonlänge [cm]:** 48

**Kartonvolumen [m<sup>3</sup>]:** 0.046632

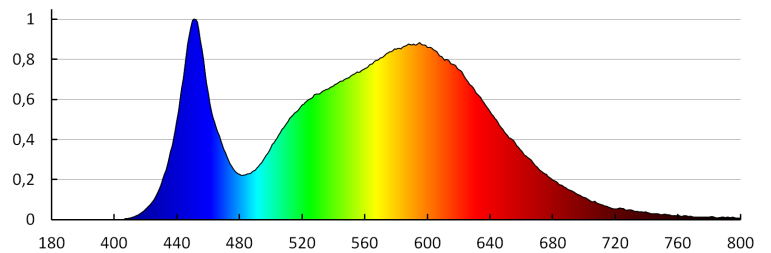

KANLUX S.A. (kat 27215) KATRO V2LED18W-NW-SN / LDC (Polar)

Luminaire: KANLUX S.A. (kat 27215) KATRO V2LED18W-NW-SN  
Lamps: 1 x KATRO V2LED18W-NW-SN

